

TAMEO KITS

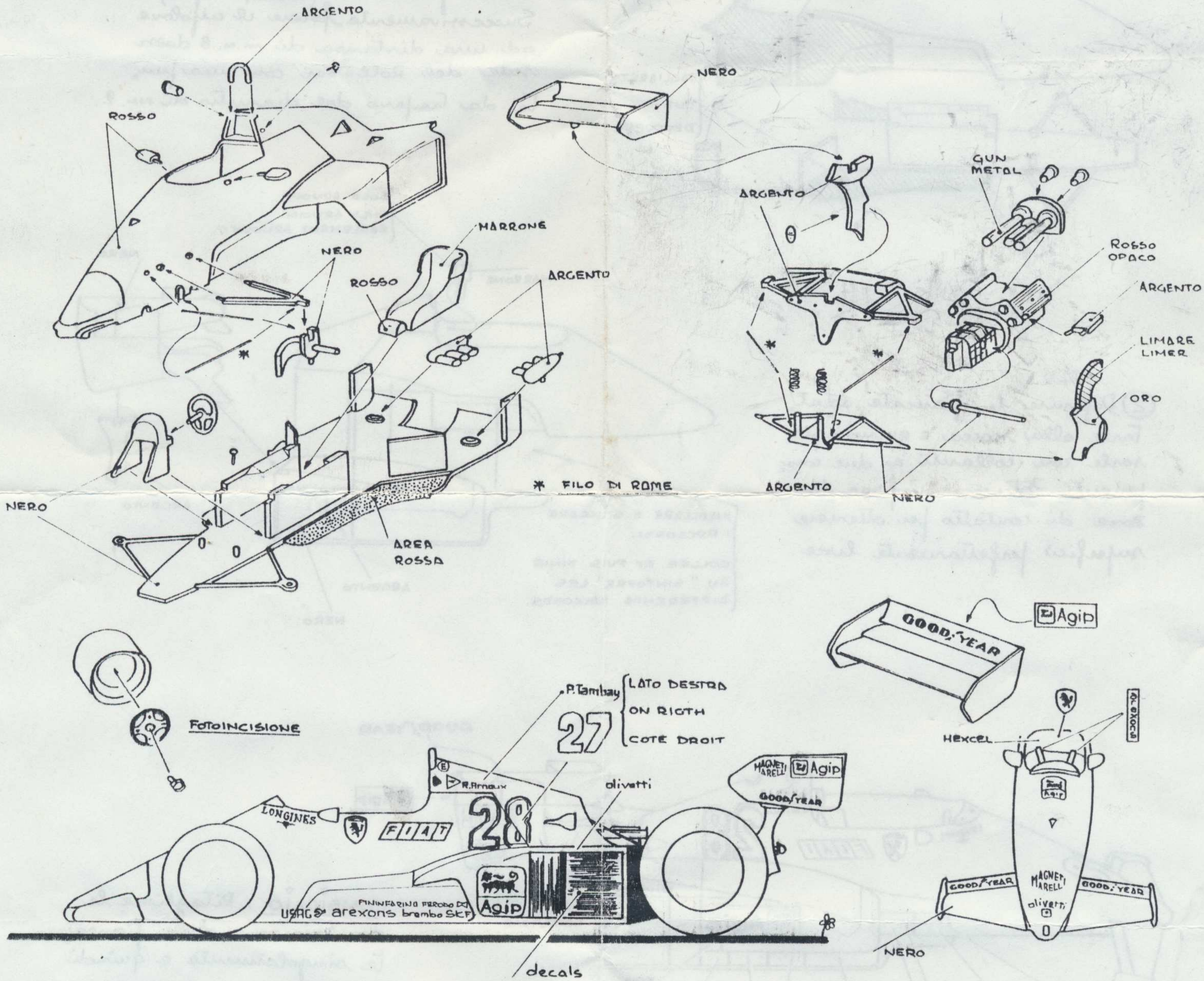

FERRARI TURBO 126 C3 PRESENTAZIONE



PROTOTIPO: LUCA TAMEO

FUSIONE:

BRONZO: A. G

DECALS: CARTOGRAPH

VARIE: M. OLDFIELD

COLORI:

ROSSO DUPLI FIAT 120

NERO OPACO DUPLI 77-051

ARGENTO HUMBROL N°11

GUN METAL HUMBROL N°53

MARRONE HUMBROL N° 62 M

DOCUMENTAZIONE:

AUTO SPRINT N° 25-32

ROMBO N° 26-32-34

GRAN PRIX N° 68

FERRARI TURBO 126 C3

G.P. GERMANIA

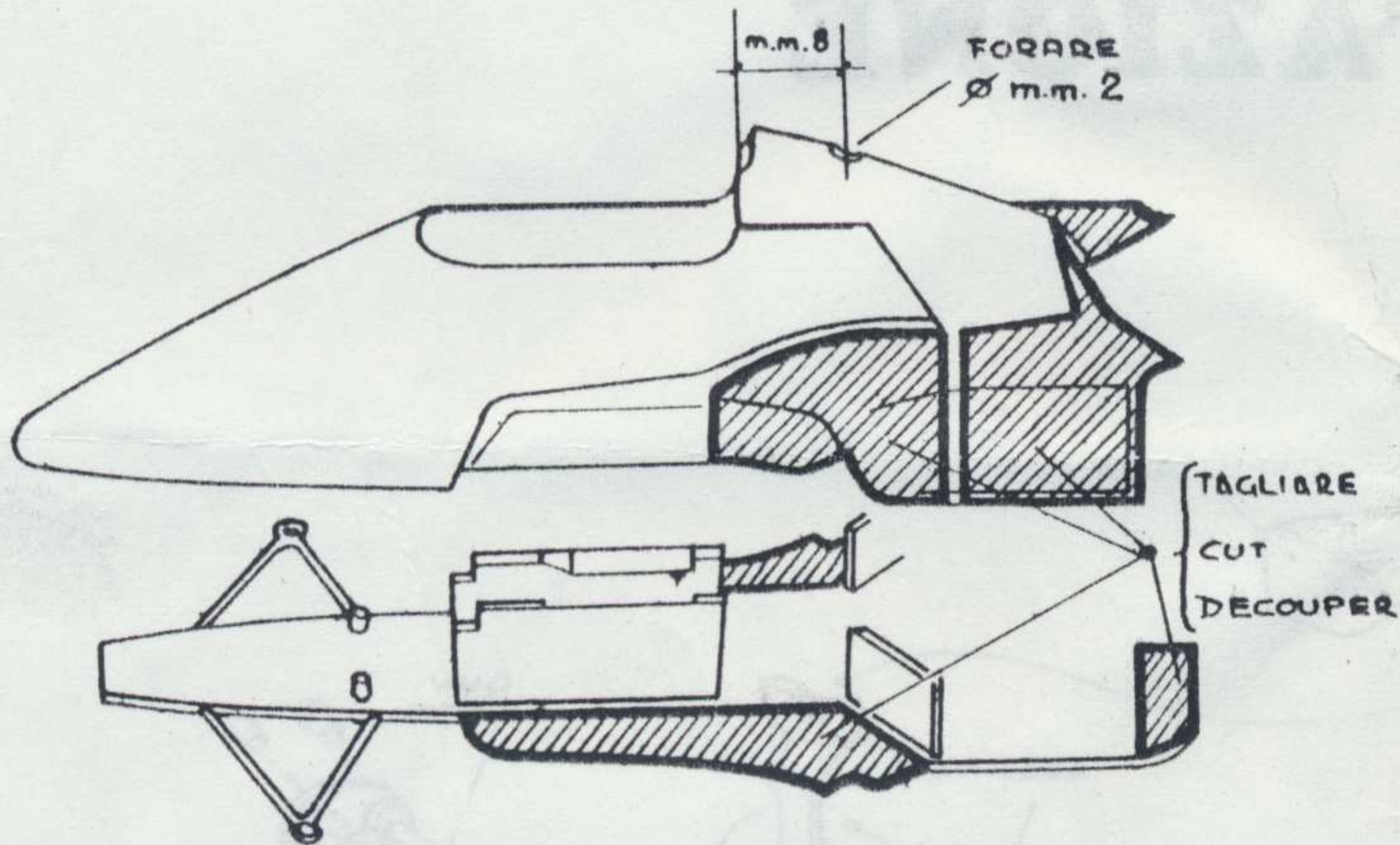

① Asportare con un seghetto le parti tratteggiate dalla roccia e dal fardimento (vedi disegno). Successivamente forare il ciufolone ad una distanza di m.m. 8 dalla sede del Roll-bar con una punta da trapano del diametro di m.m. 2.

② Refinire le fiancate, adattare alle roccia e quindi fissarle con collanti a due componenti. Stuccare infine le zone di contatto per ottenere superfici perfettamente lisce.

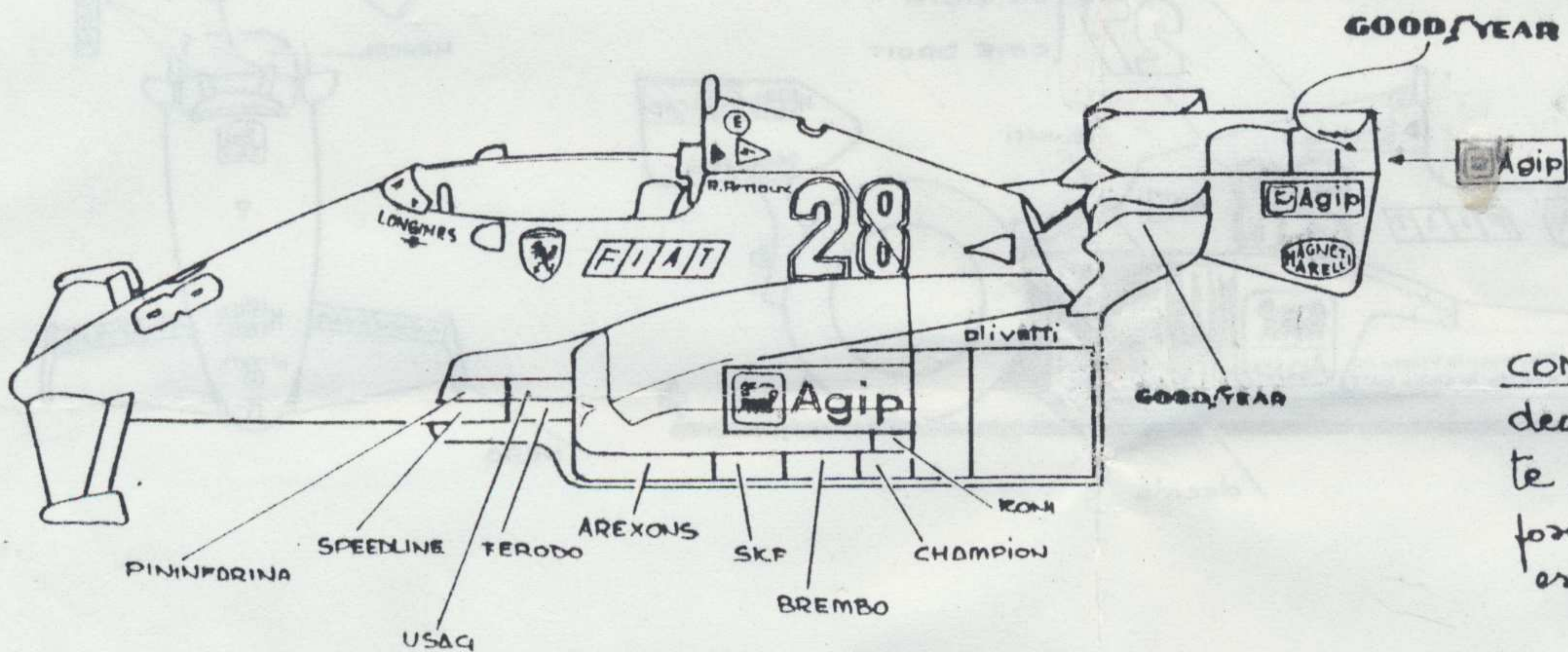
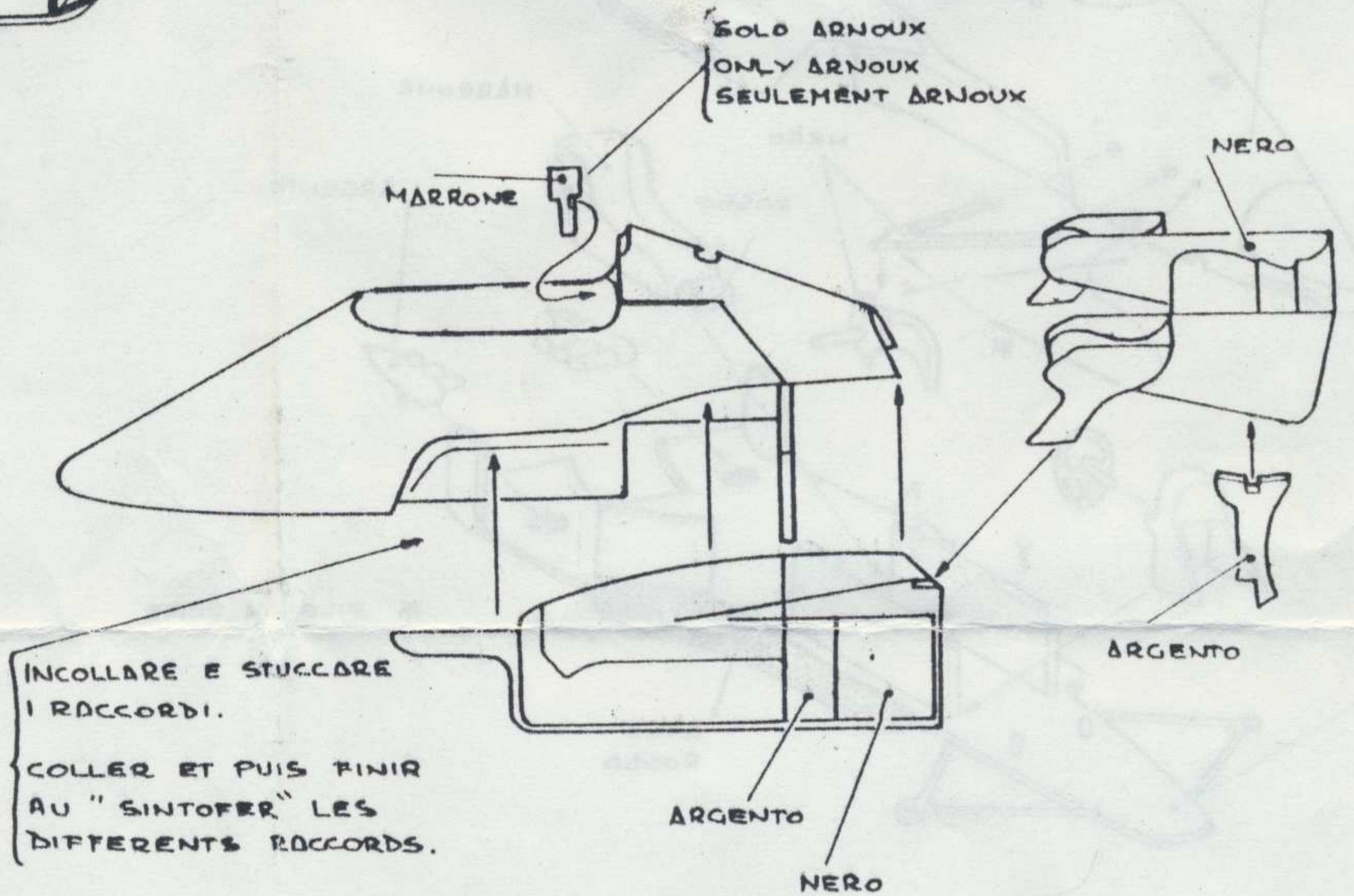

CONSIGLIO: Ritagliare le decalcomanie delle fiancate singolarmente e quindi forarle come da schema esplicativo.

ATTENZIONE La fotoincisione delle ruote con 4 razze serve per la versione presentazione mentre la fotoincisione ad otto (8) razze serve per la versione corsa!

FUTURO

- TMK 8 - Renault RE 40
- TMK 9 - Lotus - Renault J.P.S 94
- TMK 10 - Brabham BT 52 "MONZO"
- TMK 11 - Ferrari 312 PB 1972